

DEL PROF.	DOCENTE DI	CLASSE	INDIRIZZO	ORE SETTIM.
VUCEMILLO Enrico	DISEGNO	5I	programmazione didattica della classe 5I - Liceo Scientifico delle Scienze Applicate - informatica	2

### FINALITA'

1. formalizzare graficamente, secondo convenzioni date, la rappresentazione sul piano di 'oggetti' spaziali e, viceversa, la capacità di figurarsi la visione spaziale degli 'oggetti' a partire dalle loro rappresentazioni simboliche piane
2. utilizzare alcune procedure di analisi tecnica: individuazione di forme, di elementi strutturali, di funzioni, di interrelazioni, di scelta dei materiali in relazione all'impiego
3. utilizzare alcune procedure di analisi e studio e di lettura dei principali periodi artistici , utilizzando razionalmente le risorse culturali, strumentali individuandone storicamente anche nei momenti artistici l'origine e lo sviluppo
4. acquisire alcune procedure di disegno e di organizzazione delle conoscenze con strumenti informatici

UNITA' DIDATTICHE
Richiamo al programma del biennio in relazione alla normativa e all' aspetto concettuale ed interpretativo proprio del Disegno
Assonometrie sezioni ed esplosi assonometrici con principi di funzionamento anche con grafici ed animazioni
Principi di Storia del Disegno e di Disegno e Storia dell'Arte dall'impressionismo fino alle avanguardie temporanee
Autocad, 3d studio, power point, Cinema 4d

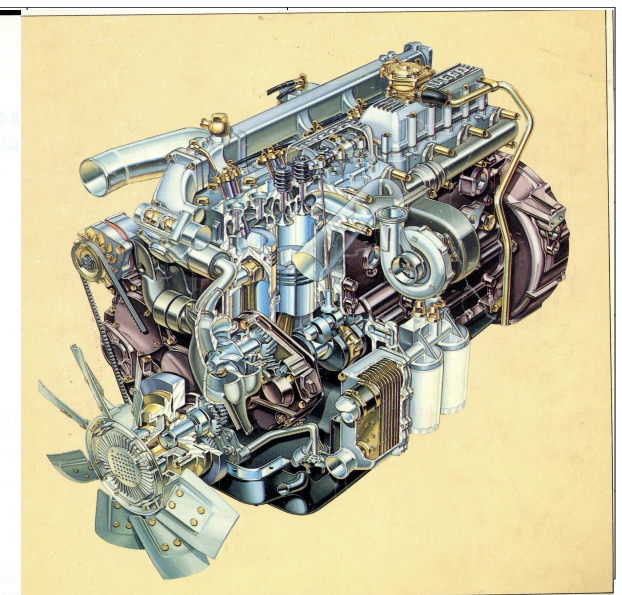
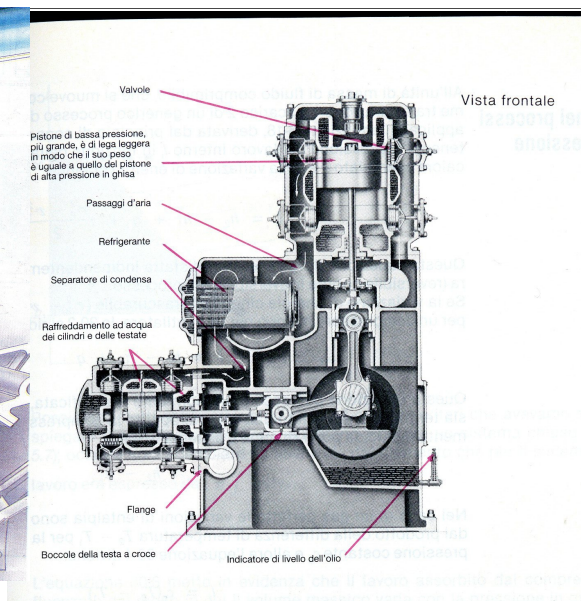
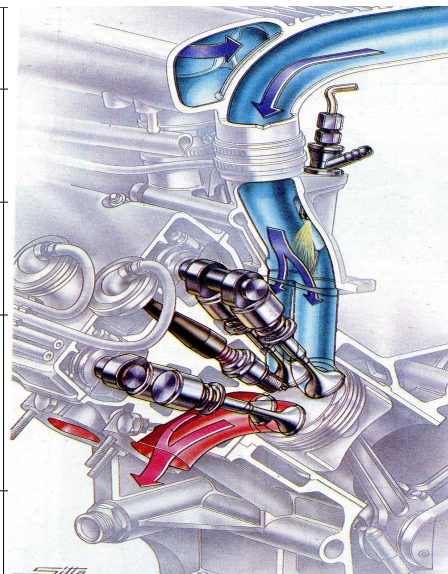

<b>TABELLA DI VALUTAZIONE per le prove scritto grafiche</b>	Gravemente insufficiente	insufficiente	sufficiente	buono	ottimo	Valutazione insegnante
<b>QUALITA' GRAFICA</b> Nitidezza del segno pulizia del foglio precisione grafica e calligrafia						
<b>TRATTO</b> Corretto uso del tipo di linea secondo normativa						
<b>INQUADRAMENTE LOGICO</b> Comprensione e corretta esecuzione del problema						
<b>ESATTEZZA ESECUTIVA</b> Correttezza delle proiezioni e del disegno:assi spigoli dimensioni etc.						
<b>TEMPI DI ESECUZIONE</b> Tavola consegnata: con forte ritardo con ritardo alla scadenza						

<b>TABELLA DI VALUTAZIONE per le prove scritto orali</b>	Gravemente insufficiente	insufficiente	sufficiente	buono	ottimo	Valutazione insegnante
<b>INQUADRAMENTE LOGICO</b> Corretta comprensione del quesito						
<b>CHIAREZZA DELLA RISPOSTA</b> Corretto uso della terminologia tecnica di riferimento con capacità di approfondire l'argomento proposto anche con esempi di manufatti in contesti tecnologici						